

Y-Bearings and Y



-Bearing Units

ตลับลูกปืนวาล์วและชุดตลับลูกปืนวาล์ว

การใช้ตลับลูกปืนวาล์ว จะทำให้สามารถทำการจัดตั้งตลับลูกปืนได้ง่ายและเสียค่าใช้จ่ายน้อย เนื่องจากคุณลักษณะเฉพาะตัวทำให้ชุดตลับลูกปืนวาล์วมีใช้กันมากในเครื่องจักรกลการเกษตร เครื่องมือก่อสร้าง เครื่องจักรทอผ้า ระบบการขนส่ง อุปกรณ์ระบายอากาศ เครื่องผลิตอาหารและการบรรจุหีบห่อ ชุดตลับลูกปืนวาล์วประกอบด้วย

- ตลับลูกปืนวาล์ว (ตลับลูกปืนที่ใส่ในตัวเสื้อ) ตลับลูกปืนเม็ดกลมร่องลึกแถวเดียว มีแผ่นปิดกันฝุ่นทั้งสองด้าน มีผิวโค้งที่ด้านนอกและ
- ตัวเสื้อของตลับลูกปืนวาล์ว ตัวเสื้อทำด้วยเหล็กหล่อ หรือเหล็กกล้าอัดขึ้นรูปโดยมีรูเป็นทรงกลม

ชุดตลับลูกปืนวาล์วสามารถรับการเยื้องแนวได้ปานกลาง แต่จะไม่สามารถเลื่อนไปในแนวแกนได้ ดังนั้น ชุดตลับลูกปืนวาล์วจึงไม่เหมาะสำหรับใช้เป็นตลับลูกปืนแบบไม่กำหนดตำแหน่งของเพลลา ดังนั้นระยะระหว่างตำแหน่งของตลับลูกปืนควรจะสั้นหรือชุดตลับลูกปืนวาล์วควรจะได้รับการรองรับอยู่ในผนังโลหะที่เป็นแผ่นยึดหมุน เพื่อป้องกันมิให้ชุดตลับลูกปืนวาล์วได้รับความเค้นสูงจนเกินไปอันเนื่องมาจากการขยายตัวทางความร้อนของเพลลา

วิธีการพิเศษที่ใช้ในการติดตั้งจับยึดตลับลูกปืนวาล์วส่วนใหญ่บนเพลลา ทำให้เราสามารถเข้ากับเพลลาชนิดดัดขึ้นรูปได้ (drawn shaft)

ตลับลูกปืนวาล์ว Y-bearing

ตลับลูกปืนวาล์วมีตลับลูกปืนเม็ดกลมร่องลึกอนุกรม 62 และ 63 เป็นหลัก และยังมีอนุกรมอื่น ๆ อีกซึ่งแตกต่างกันในวิธีการซึ่งจะติดตั้งตลับลูกปืนลงบนเพลลา มีวิธีการที่แตกต่างกันอยู่ คือ

- แทวนลอคเยื้องศูนย์พร้อมสลักเกลียว ตลับลูกปืนพร้อมแทวนลอคเยื้องศูนย์ควรใช้สำหรับชิ้นงานซึ่งมีทิศทางการหมุนคงที่ ซึ่งมี 2 อนุกรม คือ อนุกรม YET 2 พร้อมวงแหวนในยื่นออกมาด้านหนึ่ง (รูป 1) และอนุกรม YEL 2 พร้อมวงแหวนในยื่นออกมาทั้งสองด้าน (รูป 2) ทั้งสองอนุกรมจะมีรูสำหรับการหล่อลื่น สองรูอยู่ในวงแหวนนอกเป็นมาตรฐาน SKF สามารถที่จะจัดตลับลูกปืนที่ไม่มีรูสำหรับการหล่อลื่นให้ได้ (ใช้ตัวต่อท้าย W) แทวนลอคเยื้องศูนย์ได้รับการออกแบบให้รองรับการหล่อลื่นด้วย
- สลักเกลียวล็อก (Grub set screw locking) ตลับลูกปืนที่มีสลักเกลียวสองตัวอยู่ในวงแหวนใน (รูป 3) อนุกรม YAR 2 เหมาะสำหรับการใช้งานซึ่งมีทิศทางการหมุนกลับไปกลับมา วงแหวนในยื่นออกมาทั้งสองด้าน และมีรูสำหรับการหล่อลื่นสองรูอยู่ในวงแหวนนอกเป็นมาตรฐาน อย่างไรก็ตาม SKF สามารถจัดหาตลับลูกปืนที่ไม่มีรูสำหรับการหล่อลื่นให้ได้ตามความต้องการเช่นกัน (ระบุด้วยตัวต่อท้าย W)

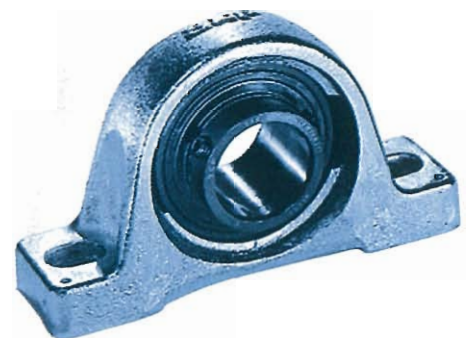
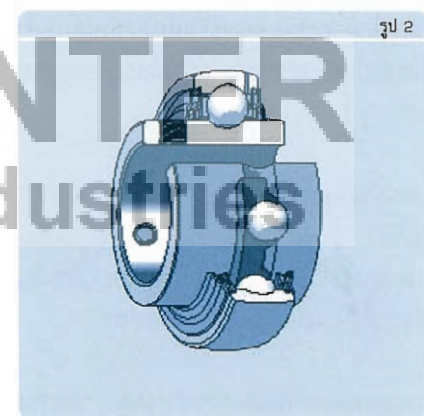
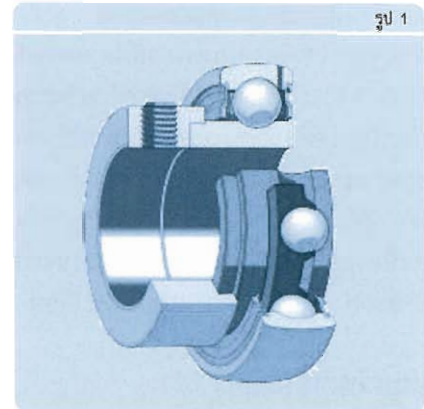

Y BEARING

ตลับลูกปืนหน่วยมีหน่วยเป็นเมตรสำหรับเส้นผ่านศูนย์กลางขนาด 12 ถึง 100 มม. และสำหรับระบบหน่วยเป็นนิ้ว ตั้งแต่เพลขนาด 5/8 ถึง 4 นิ้ว วงแหวนนอกมีผิวโค้งที่ด้านนอกจึงทำให้สามารถรับการเยื้องแนวเบื้องต้นได้ในขณะที่ติดตั้งอยู่ในรูตัวเลื้อยที่มีผิวโค้ง

ตลับลูกปืนหน่วยทั้งหมดได้รับการปิดกันฝุ่นผงทั้งสองด้านด้วยแผ่นกันฝุ่นแบบสัมผัส และอัดด้วยจาระบีที่มีความเหนียวข้นตามเบอร์ NLGI 3 จาระบีมีคุณสมบัติในการป้องกันการกัดกร่อนได้ดีและเหมาะสำหรับการใช้งานระหว่างอุณหภูมิ -30 °C ถึง 110 °C ภายใต้การใช้งานปกติเราอาจไม่ต้องดูแลรักษาตลับลูกปืนเลย แต่ภายใต้เงื่อนไขที่ผิดไปจากปกติมาก เราอาจจะต้องเปลี่ยนจาระบีใหม่

แผ่นกันฝุ่น (Seal)

ตลับลูกปืนหน่วยของ SKF จะใช้แผ่นกันฝุ่นแบบเสียดสี (rubbing seals) แผ่นปิดกันฝุ่นเหล่านี้จะมีแบบที่แตกต่างกันไปบ้างขึ้นอยู่กับอนุกรมต่าง ๆ

แผ่นกันฝุ่นของตลับลูกปืนหน่วย อนุกรม YET 2 YEL 2 และ YAR 2 ประกอบด้วยแผ่นแหวนรองเป็นเหล็กกล้าอัดขึ้นรูปและที่ด้านในมีขอบกันฝุ่นเป็นแผ่นยางสังเคราะห์

แหวนรองจะทำให้เกิดช่องว่างแคบ ๆ ระหว่างผิวโค้งของบ่าวงแหวนใน และทำให้เกิดการป้องกันอย่างมีประสิทธิภาพสำหรับไม่ให้ฝุ่นผงหยาบเสียดสีกับขอบยางกันฝุ่น สำหรับในภาวะที่ซับซ้อนมาก ตลับลูกปืนอนุกรม YEL 2 และ YAR 2 สามารถติดตั้งพร้อมแผ่นปิด (flinger) อยู่ด้านนอกของแผ่นกันฝุ่นด้วย (ระบุด้วยตัวต่อท้าย 2F) แผ่นปิดด้านนอกทำด้วยเหล็กแผ่นและติดอยู่กับวงแหวนใน แผ่นปิดกันนี้ช่วยให้ผลของการกันฝุ่นดีขึ้นโดยไม่ไปเพิ่มความเสียหายให้แก่ตลับลูกปืน สำหรับการติดตั้งตลับลูกปืนซึ่งต้องการสมรรถนะการทำงานที่น่าเชื่อถือ ถึงแม้กระทั่งภายใต้เงื่อนไขที่รุนแรงมาก ตลับลูกปืนอนุกรม YEL 2 และ YAR 2 สามารถที่จะ ใช้แผ่นปิดกันสองชั้นได้ (ระบุด้วยตัวต่อท้าย 2RF) แผ่นปิดกันทำด้วยเหล็กกล้าอัดขึ้นรูปได้รับการ

เคลือบด้วยไฮโปไลยาไมด์และช่วยป้องกันความชื้น โคลน ทราย ดิน และฝุ่นผงในลักษณะเดียวกันได้

ตัวเลื้อยของตลับลูกปืนหน่วย

ตัวเลื้อยของตลับลูกปืนหน่วยมีแบบพลัมเมอร์บล็อก แบบหน้าแปลนและเทคอัพ ซึ่งทำด้วยเหล็กหล่อสีเทา (grey cast iron) ส่วนแบบพลัมเมอร์บล็อก และแบบหน้าแปลนยังมีชนิดที่ทำด้วยเหล็กกล้าอัดขึ้นรูปอีกด้วย ตัวเลื้อยเหล็กหล่อเหมาะสำหรับการรับแรงสูงกว่าแบบตัวเลื้อยเหล็กกล้าอัดขึ้นรูป

ตัวเลื้อยเหล็กหล่อของตลับลูกปืนหน่วยมีรูเติมจาระบีและร่องในแนวรัศมีอยู่ที่ผิวรูเลื้อยเพราะฉะนั้นตลับลูกปืนหน่วยที่มีรูสำหรับการหล่อลื่นอยู่ที่วงแหวนนอกจึงสามารถเปลี่ยนหรือเติมจาระบี เมื่อติดตั้งอยู่ในตัวเลื้อยเหล็กหล่อได้

ตัวเลื้อยของตลับลูกปืนหน่วยที่อัดขึ้นรูปจากเหล็กกล้า ถูกแยกออกเป็น 2 ชิ้นส่วน และไม่มีรูสำหรับการเติมจาระบีใหม่ ชุดตลับลูกปืนเหล่านี้ได้รับการป้องกันจากการกัดกร่อนโดยการเคลือบด้วยสังกะสี

เลื้อยแบบต่าง ๆ

อนุกรมเลื้อยมาตรฐานทั้งเก้า ที่ SKF มีอยู่ดังต่อไปนี้ คือ

- อนุกรม SY 5, SYJ 5 (รูป 4) ตัวเลื้อยแบบพลัมเมอร์ (ฟิลโล) บล็อกชิ้นเดียว ทำด้วยเหล็กหล่อ พร้อมกับรูสองรูสำหรับการให้สลักเกลียวจับยึด (attachment bolts)
- อนุกรม SYF 5 (รูป 5) ตัวเลื้อยแบบพลัมเมอร์บล็อกชิ้นเดียวทำด้วยเหล็กหล่อ พร้อมกับรูมีเกลียวสองรูให้สลักเกลียวจับยึด
- อนุกรม P(00) (รูป 6) ตัวเลื้อยแบบพลัมเมอร์บล็อกสองชิ้นทำด้วยเหล็กกล้าอัดขึ้นรูป พร้อมกับรูสองรูสำหรับการให้สลักเกลียวจับยึด
- อนุกรม FY 5M, FYJ 5 (รูป 7) ตัวเลื้อยตลับลูกปืนแบบหน้าแปลนสี่เหลี่ยมจัตุรัสชิ้นเดียวทำด้วยเหล็กหล่อ และรูสี่รูสำหรับการให้สลักเกลียวจับยึด

รูป 3

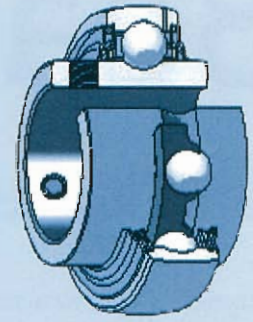

รูป 4

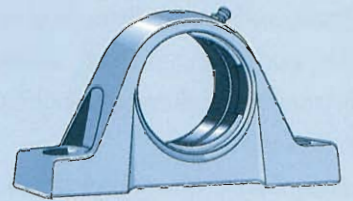

รูป 5



รูป 6

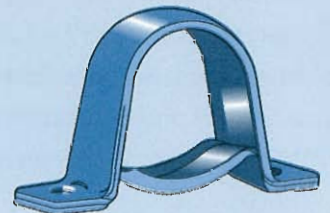

รูป 7

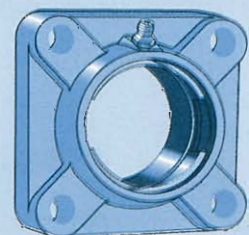



รูป 8

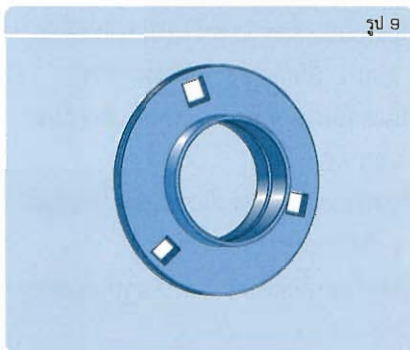

รูป 9

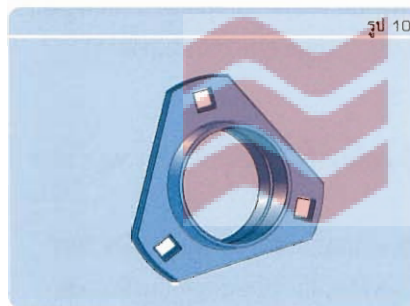

รูป 10

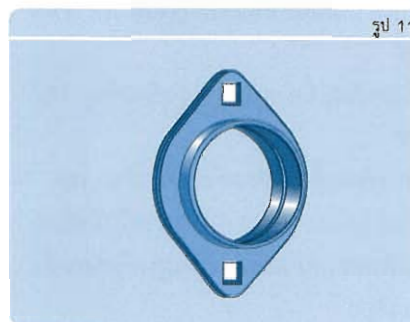

รูป 11

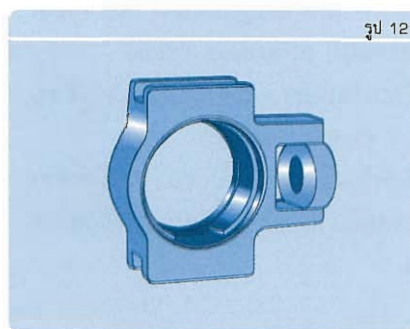

รูป 12

- อุนุกรม FYTB 5 M (รูป 8) ตัวเลื้อแบบหน้าแปลนสองชิ้นเดียวรูปวงรีทำด้วยเหล็กหล่อและรูสองรูสำหรับสลักเกลียวจับยึด
- อุนุกรม PF (รูป 9) ตัวเลื้อแบบหน้าแปลนสองชิ้น ทำด้วยเหล็กกล้าอัดขึ้นรูปกลม และรูสามรู ($d < 40$ มม.) หรือ สี่รู ($d >$ หรือเท่ากับ 40 มม.) สำหรับสลักเกลียวจับยึด
- อุนุกรม PFD (รูป 10) ตัวเลื้อแบบหน้าแปลนรูปสามเหลี่ยมสองชิ้น
- อุนุกรม PFT (รูป 11) ตัวเลื้อแบบหน้าแปลนรูปสี่เหลี่ยมสองชิ้น ทำด้วยเหล็กกล้าอัดขึ้นรูป และรูสามรูสำหรับสลักเกลียวจับยึด
- อุนุกรม TU 5 M (รูป 12) ตัวเลื้อแบบเทคอัพชิ้นเดียว ทำด้วยเหล็กหล่อ

ตารางเบอร์ต่าง ๆ ของชุดดัดลับลูกปืนวายที่ประกอบด้วยตัวเลื้อและชนิดดัดลับลูกปืนต่าง ๆ กัน

	YAR 2-2F	YAR 2-2RF (W)	YET 2(W)	YEL 2	YEL 2-2RF	YAT 2
SY(J)	SY(J)-TF (UCP)	SY(J)-TR	SY(J)-FM	SY(J)-WM	SY(J)-WR	SY(J)-RM
P	P-TF	P-TR	P-FM	P-WM	P-WR	P-RM
FY(J)	FY(J)-TF (UCF)	FY(J)-TR	FY(J)-FM	FY(J)-WM	FY(J)-WR	FY(J)-RM
FYK		FYK-TR	FYK-FM			
FYTB	FYTB-TF (UCFL)	FYTB-TR	FYTB-FM	FYTB-WM	FYTB-WR	FYTB-RM
FYTBK		FYTBK-TR	FYTBK-FM			
PFT	PFT-TF	PFT-TR	PFT-FM	PFT-WM	PFT-WR	PFT-RM
PF	PF-TF	PF-TR	PF-FM	PF-WM	PF-WR	PF-RM
PFD	PFD-TF	PFD-TR	PFD-FM	PFD-WM	PFD-WR	PFD-RM
TU	TU-TF	TU-TR	TU-FM	TU-WM	TU-WR	TU-RM

รหัสระบุเสริมตามท้ายรหัสตั้บลูกปืน

รหัสเสริมที่ใช้เพื่อระบุลักษณะพิเศษบางประการของตั้บลูกปืนวาย และชุดตั้บลูกปืนวายของ SKF มีความหมายดังต่อไปนี้

ตั้บลูกปืนวาย (Y-Bearings)

อักษรนำหน้า

- YAR** แทวนโน้ยน์ทั้งสองด้าน ล็อคกับเพลลาโดยชั้นสกรู 2 ตัว ผ่านรูที่แทวนโน้
- YAT** แทวนโน้ยน์ด้านเดียว ล็อคกับเพลลาโดยชั้นสกรู 2 ตัว ผ่านรูที่แทวนโน้
- YET** แทวนโน้ยน์ข้างเดียวพร้อมปลอกคอลลาร์ล็อค ล็อคกับเพลลาโดยชั้นสกรู 2 ตัว ผ่านรูที่ปลอกคอลลาร์ล็อค (ตั้บลูกปืนชนิดนี้ควรใช้กับเครื่องจักรที่มีทิศทางการหมุนทิศทางเดิมตลอดเวลา)
- YEL** แทวนโน้ยน์ทั้งสองด้านพร้อมปลอกคอลลาร์ล็อค ล็อคกับเพลลาโดยชั้นสกรู 2 ตัว ผ่านรูที่ปลอกคอลลาร์ล็อค (ตั้บลูกปืนชนิดนี้ควรใช้กับเครื่องจักรที่มีทิศทางการหมุนทิศทางเดิมตลอดเวลา)
- YSA** ตั้บลูกปืนวายรูโน้แบบเรียว ใช้ร่วมกับปลอกปรับขนาดเพลลา (adapter sleeve)

อักษรต่อท้าย

- 2 F** แผ่นกันฝุ่นพิเศษ 2 ชั้น มีครีบทึ่ลึ่กบึ่มปิดสนิทกับแทวนวงโน้ เพื่อป้องกันฝุ่นอีกชั้นหนึ่งเพิ่มต่างหากจากซีลยางมาตรฐาน
- W** ตัวลึ่กบึ่มไม่มีรูอัดจาระบี เพราะได้อัดจาระบีไว้เรียบร้อยแล้ว และซีลปิดสนิท
- 2RF** แผ่นกันฝุ่น 3 ชั้น โทม่ล้าสุดที่รับการปรับปรุงให้ม่แรงเสียดทานต่ำม่เกิดความร้อน
- HV** ตั้บลูกปืนทำจากเหล็กปลอดสนิม (Stainless Steel)
- VE 495** ตั้บลูกปืนชุบด้วยสังกะสี (Zinc Coated Bearing)

ชุดตั้บลูกปืนวายหรือตั้บลูกปืนวายพร้อมตัวลือ่

(Y-Bearing Units)

อักษรนำหน้า

- SYJ** ชุดตั้บลูกปืนพร้อมลือ่ตึ่กตาที่ด้ปรับปรุงขนาดตัวลือ่ตึ่กตาตามมาตรฐาน JIS (=UCP)
- SY** ชุดตั้บลูกปืนพร้อมลือ่ตึ่กตาแบบมาตรฐาน SKF
- FY(J)** ชุดตั้บลูกปืนพร้อมลือ่ชนิดหน้าแปลนสี่เหลี่ยม (FYJ=UCF)
- FYTB, FYTJ** ชุดตั้บลูกปืนพร้อมลือ่ชนิดหน้าแปลนรูปไข่ (FYTJ=UCFL)

- TU** ชุดตั้บลูกปืนพร้อมลือ่ชนิดปรับศูนย์ได้ (เทคอัฟยูนิต) (UCT)
- SYJ...KF, FYJ...KF, FYTJ...KF** ชุดตั้บลูกปืนรูเรียวพร้อมลือ่ใช้ร่วมกับปลอกปรับขนาดเพลลา (= UKP, UKF, UKFL ตามล้าดับ)
- SYL** ชุดตั้บลูกปืนพร้อมลือ่ตึ่กตาปลอดสนิม แบบ L (ใช้กับอุตสาหกรรมอาหาร)
- SYKC** ชุดตั้บลูกปืนพร้อมลือ่ตึ่กตาปลอดสนิม แบบ KC
- FYL** ชุดตั้บลูกปืนพร้อมลือ่ชนิดหน้าแปลนสี่เหลี่ยมปลอดสนิม แบบ L (ใช้กับอุตสาหกรรมอาหาร)
- FYKC** ชุดตั้บลูกปืนพร้อมลือ่ชนิดหน้าแปลนสี่เหลี่ยมปลอดสนิม แบบ KC
- FYTL** ชุดตั้บลูกปืนพร้อมลือ่ชนิดหน้าแปลนรูปไข่ปลอดสนิม แบบ L (ใช้กับอุตสาหกรรมอาหาร)
- FYTBKC** ชุดตั้บลูกปืนพร้อมลือ่ชนิดหน้าแปลนรูปไข่ปลอดสนิม แบบ KC
- TUL** ชุดตั้บลูกปืนพร้อมลือ่ชนิดปรับศูนย์ได้ (เทคอัฟยูนิต) ปลอดสนิมแบบ L (ใช้กับอุตสาหกรรมอาหาร)

อักษรต่อท้าย

- TF** ชุดตั้บลูกปืนพร้อมลือ่ ตั้บลูกปืนเป็น YAR ชนิดมีซีล 2F
- FM** ชุดตั้บลูกปืนพร้อมลือ่ ชนิดตั้บลูกปืนเป็น YET
- WM** ชุดตั้บลูกปืนพร้อมลือ่ ชนิดตั้บลูกปืนเป็น YEL
- TR** ชุดตั้บลูกปืนพร้อมลือ่ ชนิดตั้บลูกปืนเป็น YAR ซีลชนิด 2RF
- WR** ชุดตั้บลูกปืนพร้อมลือ่ ชนิดตั้บลูกปืนเป็น YEL ซีลชนิด 2RF
- RM** ชุดตั้บลูกปืนพร้อมลือ่ ชนิดตั้บลูกปืนเป็น YAT
- WF** ชุดตั้บลูกปืนอนุกรม YEL 2-2F แทวนโน้ยน์ยาวทั้ง 2 ด้าน มีปลอกลือ่คแบบเยื้องศูนย์พร้อมทั้ง flinger แบบเรียบ
- TH** ชุดตั้บลูกปืนพร้อมลือ่ ตั้บลูกปืนเป็น YAR ทำจากวัสดุเหล็กปลอดสนิม (Stainless Steel)
- TR/VE495** ชุดตั้บลูกปืนพร้อมลือ่ ตั้บลูกปืนเป็น YAR ชุบสังกะสี (Zinc Coated Bearing)
- NTH** ชุดตั้บลูกปืนพร้อมลือ่ ตั้บลูกปืนเป็น YAR ทำจากวัสดุเหล็กปลอดสนิม มีหัวอัดจาระบีทำจากเหล็กปลอดสนิมเช่นกัน

ตลับลูกปืนเม็ดกลมผิวนอกโค้งมนชนิดต่าง ๆ สำหรับใส่ตัวเล็ตลับลูกปืนวายุ

Y-BEARINGS WITH GRUB SCREW LOCKING

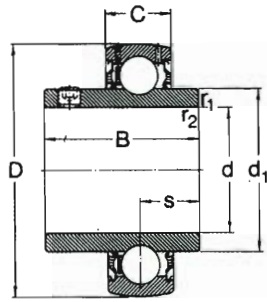

Without flingers

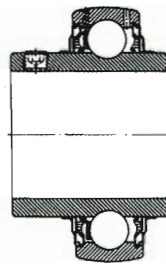

With 2 flingers

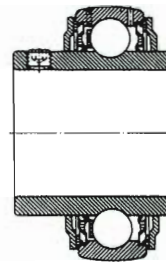

With 2 flocked flingers

รหัสสินค้า	ราคาตัวละ	ขนาด			
		d	D [มม.]	B [มม.]	C [มม.]
YAR (ขนาด d เป็นนิ้ว)					
YAR 203-008-2F	633.-	1/2"	40	27.4	12
YAR 203-010-2F	633.-	5/8"	40	27.4	12
YAR 204-012-2F	589.-	3/4"	47	31	14
YAR 205-014-2F	688.-	7/8"	52	34.1	15
YAR 205-015-2F	688.-	15/16"	52	34.1	15
YAR 205-100-2F	688.-	1"	52	34.1	15
YAR 205-100-2RF	688.-	1"	52	34.1	15
YAR 206-102-2F	786.-	1 1/8"	62	38.1	18
YAR 206-103-2F	786.-	1 3/16"	62	38.1	18
YAR 206-104-2F	786.-	1 1/4"	62	38.1	18
YAR 207-104-2F	917.-	1 1/4"	72	42.9	19
YAR 207-104-2RF	1,329.-	1 1/4"	72	42.9	19
YAR 207-105-2F	917.-	1 5/16"	72	42.9	19
YAR 207-106-2F	917.-	1 3/8"	72	42.9	19
YAR 207-107-2F	917.-	1 7/16"	72	42.9	19
YAR 208-108-2F	1,130.-	1 1/2"	80	49.2	21
YAR 208-108-2RF	1,413.-	2 1/2"	80	49.2	21
YAR 209-110-2F	1,261.-	1 5/8"	85	49.2	22
YAR 209-111-2F	1,261.-	1 11/16"	85	49.2	22
YAR 209-112-2F	1,261.-	1 3/4"	85	49.2	22
YAR 209-112-2RF	1,774.-	1 3/4"	85	49.2	22
YAR 210-111-2F	1,392.-	1 11/16"	90	51.6	22
YAR 210-115-2F	1,392.-	1 15/16"	90	51.6	22

หมายเหตุ

1) สำหรับรายการที่ไม่มีรหัสสินค้าแสดงให้สูงสุดราคานี้ กรุณาสอบถามราคาจาก บริษัท เอส เค ออฟ (ประเทศไทย) จำกัด หรือจากผู้แทนจำหน่ายอย่างเป็นทางการของ SKF
 2) SKF ยังมีผลิตภัณฑ์อีกมากมายที่ไม่สามารถระบุไว้ในสมุดราคาเล่มนี้ได้หมด หากท่านต้องการทราบรายละเอียด ขนาด และชนิดของสินค้า กรุณาติดต่อสอบถามได้ที่ บริษัท เอส เค ออฟ (ประเทศไทย) จำกัด หรือจากผู้แทนจำหน่ายอย่างเป็นทางการของ SKF

รหัสสินค้า	ราคาตัวละ	ขนาด			
		d	D (มม.)	B (มม.)	C (มม.)
YAR 211-200-2F	1,850.-	2"	100	55.6	25
YAR 211-203-2F	1,850.-	2 3/16"	100	55.6	25
YAR 212-204-2F	2,342.-	2 1/4"	110	65.1	26
YAR 212-207-2F	2,342.-	2 7/16"	110	65.1	26
YAR 213-208-2F	2,849.-	2 1/2"	120	68.3	27
YAR (ขนาด d เป็นมิลลิเมตร)					
YAR 203/12-2F	633.-	12	40	27.4	12
YAR 203/15-2F	633.-	15	40	27.4	12
YAR 203-2F	633.-	17	40	27.4	12
YAR 204-2F	589.-	20	47	31	14
YAR 204-2RF	739.-	20	47	31	14
YAR 204-2RF/HV	2,712.-	20	47	31	14
YAR 205-2F	688.-	25	52	34.1	15
YAR 205-2RF	901.-	25	52	34.1	15
YAR 205-2RF/HV	3,160.-	25	52	34.1	15
YAR 206-2F	786.-	30	62	38.1	18
YAR 206-2RF	984.-	30	62	38.1	18
YAR 206-2RF/HV	3,804.-	30	62	38.1	18
YAR 207-2F	917.-	35	72	42.9	19
YAR 207-2RF	1,196.-	35	72	42.9	19
YAR 207-2RF/HV	4,587.-	35	72	42.9	19
YAR 208-2F	1,130.-	40	80	49.2	21
YAR 208-2RF	1,431.-	40	80	49.2	21
YAR 208-2RF/HV	5,482.-	40	80	49.2	21
YAR 209-2F	1,261.-	45	85	49.2	22
YAR 209-2RF	1,596.-	45	85	49.2	22
YAR 210-2F	2,028.-	50	90	51.6	22
YAR 210-2RF	1,821.-	50	90	51.6	22
YAR 211-2F	1,850.-	55	100	55.6	25
YAR 211-2RF	2,613.-	55	100	55.6	25
YAR 212-2F	2,342.-	60	110	65.1	26
YAR 213-2F	2,849.-	65	120	68.3	27
YAR 214-2F	4,936.-	70	125	69.93	28
YAR 215-2F	5,731.-	75	130	73.1	29

*หมายเหตุ:

- 1) สำหรับรายการที่ไม่มีราคาสินค้าแสดงไว้ให้สมมุติฐานนี้ กรุณาสอบถามราคาจาก บริษัท เอส เค เอพี (ประเทศไทย) จำกัด หรือจากผู้แทนจำหน่ายอย่างเป็นทางการของ SKF
- 2) SKF ยังมีผลิตภัณฑ์อีกมากมายที่ไม่สามารถระบุไว้ในสมุดราคาเล่มนี้ได้หมด หากท่านต้องการทราบรายละเอียด ขนาด และชนิดของสินค้า กรุณาติดต่อสอบถามได้ที่ บริษัท เอส เค เอพี (ประเทศไทย) จำกัด หรือจากผู้แทนจำหน่ายอย่างเป็นทางการของ SKF

รหัสสินค้า	ราคาตัวละ	ขนาด			
		d	D (มม.)	B (มม.)	C (มม.)
YAT (ขนาด d เป็นนิ้ว)					
YAT 204-012	639.-	3/4"	47	25.5	14
YAT 205-100	644.-	1"	52	27.2	15
YAT (ขนาด d เป็นมิลลิเมตร)					
YAT 204	639.-	20	47	25.5	14
YAT 205	644.-	25	52	27.2	15
YAT 206	1,047.-	30	62	30.5	18
YAT 207	1,267.-	35	72	33.3	19
YAT 208	1,518.-	40	80	36	21
YAT 210	1,758.-	50	90	38.8	22
YEL (ขนาด d เป็นมิลลิเมตร)					
YEL 204-2F	862.-	20	47	43.7	14
YEL 205-2F	981.-	25	52	44.4	15
YEL 206-2F	1,120.-	30	62	48.4	18
YEL 207-2F	1,312.-	35	72	51.1	19
YEL 208-2F	1,617.-	40	80	56.3	21
YEL 209-2F	1,816.-	45	85	56.3	22
YEL 210-2F	2,068.-	50	90	62.7	22
YEL 211-2F	2,731.-	55	100	71.4	25
YEL 212-2F	4,003.-	60	110	77.8	26
YEL (ขนาด d เป็นนิ้ว)					
YEL 204-012-2F	862.-	3/4"	47	43.7	14
YEL 205-014-2F	981.-	7/8"	52	44.4	15
YEL 205-015-2F	981.-	15/16"	52	44.4	15
YEL 205-100-2F	981.-	1"	52	44.4	15
YEL 206-102-2F	1,120.-	1 1/8"	62	48.4	18
YEL 206-103-2F	1,120.-	1 3/16"	62	48.4	18
YEL 206-104-2F	1,120.-	1 1/4"	62	48.4	18
YEL 207-104-2F	1,312.-	1 1/4"	72	51.1	19
YEL 207-106-2F	1,312.-	1 3/8"	72	51.1	19
YEL 207-107-2F	1,312.-	1 7/16"	72	51.1	19
YEL 208-108-2F	1,617.-	1 1/2"	80	56.3	21
YEL 210-115-2F	2,068.-	1 15/16"	90	62.7	22
YEL 211-200-2F	2,731.-	2"	100	71.4	25
YET (ขนาด d เป็นนิ้ว)					
YET 203-010	702.-	5/8"	40	28.6	12
YET 204-012	720.-	3/4"	47	31	14

*หมายเหตุ:

- 1) สำหรับรายการที่มีราคาสินค้าแสดงไว้ในสมุดรายนี้นี้ กรุณาสอบถามราคาจาก บริษัท เอส เค เอฟ (ประเทศไทย) จำกัด หรือจากตัวแทนจำหน่ายอย่างเป็นทางการของ SKF
- 2) SKF ยังมีผลิตภัณฑ์อีกมากมายที่ไม่สามารถระบุไว้ในสมุดรายนี้นี้ได้หมด หากท่านต้องการทราบรายละเอียด ขนาด และชนิดของสินค้า กรุณาติดต่อสอบถามได้ที่ บริษัท เอส เค เอฟ (ประเทศไทย) จำกัด หรือจากตัวแทนจำหน่ายอย่างเป็นทางการของ SKF

รหัสสินค้า	ราคาตัวละ	ขนาด			
		d	D (มม.)	B (มม.)	C (มม.)
YET 205-014	803.-	7/8"	52	31	15
YET 205-015	803.-	15/16"	52	31	15
YET 205-100	803.-	1"	52	31	15
YET 206-102	933.-	1 1/8"	62	35.7	18
YET 206-103	933.-	1 3/16"	62	35.7	18
YET 206-104	933.-	1 1/4"	62	35.7	18
YET 207-104	1,097.-	1 1/4"	72	38.9	19
YET 207-106	1,097.-	1 3/8"	72	38.9	19
YET 207-107	1,097.-	1 7/16"	72	38.9	19
YET 208-108	1,359.-	1 1/2"	80	43.7	21
YET 209-111	1,615.-	1 11/16"	85	43.7	22
YET 209-112	1,615.-	1 3/4"	85	43.7	22
YET 210-115	1,869.-	1 15/16"	90	43.7	22
YET 211-200	2,197.-	2"	100	48.4	25
YET (ขนาด d เป็นมิลลิเมตร)					
YET 203	720.-	17	40	28.6	12
YET 203/15	702.-	15	40	28.6	12
YET 204	720.-	20	47	31	14
YET 205	803.-	25	52	31	15
YET 206	933.-	30	62	35.7	18
YET 207	1,097.-	35	72	38.9	19
YET 208	1,359.-	40	80	43.7	21
YET 209	1,615.-	45	85	43.7	22
YET 210	1,869.-	50	90	43.7	22
YET 211	2,197.-	55	100	48.4	25
YET 212	4,081.-	60	110	53.1	26

หมายเหตุ:

- 1) สำหรับรายการที่ไม่มีราคาสินค้าแสดงไว้ในสมุดรายนี้อ กรุณาสอบถามราคาจาก บริษัท เอส เค อีฟ (ประเทศไทย) จำกัด หรือจากผู้แทนจำหน่ายอย่างเป็นทางการของ SKF
- 2) SKF ยังมีผลิตภัณฑ์อีกมากมายที่ไม่สามารถระบุไว้ในสมุดรายนี้อได้หมด หากท่านต้องการทราบรายละเอียด ขนาด และชนิดของสินค้า กรุณาติดต่อสอบถามได้ที่ บริษัท เอส เค อีฟ (ประเทศไทย) จำกัด หรือจากผู้แทนจำหน่ายอย่างเป็นทางการของ SKF

ตลับลูกปืนสาย รูเฉียงที่ใช้ร่วมกับปลอกปรับขนาดเพลลา

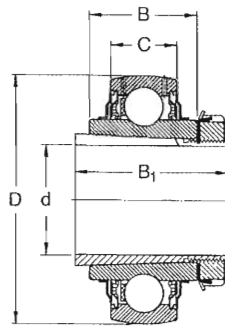

รหัสสินค้า	ราคาตัวละ	ขนาด (มม.)			
		d	D	B	C
YSA					
YSA 205-2FK	786.-	25	52	24	15
YSA 206-2FK	898.-	30	62	28	18
YSA 207-2FK	1,048.-	35	72	30.5	19
YSA 208-2FK	1,291.-	40	80	33.9	21
YSA 209-2FK	1,441.-	45	85	35	22
YSA 210-2FK	1,591.-	50	90	37	22
YSA 211-2FK	2,114.-	55	100	40	25
YSA 212-2FK	2,676.-	60	110	42.5	26
YSA 213-2FK	3,256.-	65	120	43.5	27



THAI-INTER
Electric Industries

หมายเหตุ:

- 1) สำหรับรายการที่ไม่มีราคาสินค้าแสดงไว้ให้ส่งตรงราคาแก่ กรุณาสอบถามราคาจาก บริษัท เอส เค เอพี (ประเทศไทย) จำกัด หรือจากตัวแทนจำหน่ายอย่างเป็นทางการของ SKF
- 2) SKF ยังมีผลิตภัณฑ์อีกมากมายที่ไม่สามารถระบุไว้ในเล่มตราสารเล่มนี้ทั้งหมด หากท่านต้องการทราบรายละเอียด ขนาด และชนิดของสินค้า กรุณาติดต่อสอบถามได้ที่ บริษัท เอส เค เอพี (ประเทศไทย) จำกัด หรือจากตัวแทนจำหน่ายอย่างเป็นทางการของ SKF

ชุดตลับลูกปืนวาย พร้อมเสื้อแบบพลัมเมอร์บล็อก

Y-BEARINGS PLUMMER BLOCK UNITS WITH CAST HOUSING

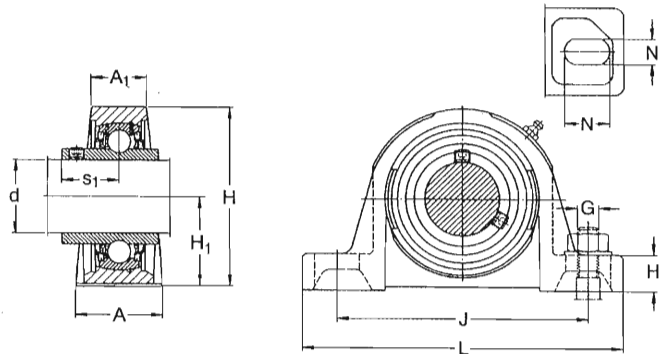

รหัสสินค้า	Japanese No.	ราคาตัวละ	ประกอบด้วย		ขนาด					
			เสื้อเบอร์	ตลับลูกปืนเบอร์	d (นิ้ว)	H ₁ (มม.)	J min (มม.)	J max (มม.)	L (มม.)	
SY, SYJ (ขนาดเป็นนิ้ว)										
SY 5/8 TF	UCP 202-5/8"	1,119.-	SY 503 M	YAR 203-010-2F	5/8"	30.2	88	106	127	
SYJ 3/4 TF	UCP 204-3/4"	838.-	SYJ 504	YAR 204-012-2F	3/4"	33.3	88	106	127	
SYJ 7/8 TF	UCP 205-7/8"	893.-	SYJ 505	YAR 205-014-2F	7/8"	36.5	93	112	133	
SYJ 15/16 TF	UCP 205-15/16"	893.-	SYJ 505	YAR 205-015-2F	15/16"	36.5	93	112	133	
SY 1. FM		1,273.-	SY 505 M	YET 205-100	1"	36.5	94	110	130	
SYJ 1. TF	UCP 205-1"	715.-	SYJ 505	YAR 205-100-2F	1"	36.5	93	112	133	
SYJ 1.1/8 TF	UCP 206-1.1/8"	1,123.-	SYJ 506	YAR 206-102-2F	1 1/8"	42.9	110	126	153	
SYJ 1.3/16 TF	UCP 206-1.3/16"	1,043.-	SYJ 506	YAR 206-103-2F	1 3/16"	42.9	110	126	153	
SYJ 1.1/4 TF	UCP 207-1.1/4"	1,090.-	SYJ 507	YAR 207-104-2F	1 1/4"	47.6	121	136	166	
SYJ 1.3/8 TF	UCP 207-1.3/8"	1,465.-	SYJ 507	YAR 207-106-2F	1 3/8"	47.6	121	136	166	
SYJ 1.7/16 TF	UCP 207-1.7/16"	1,435.-	SYJ 507	YAR 207-107-2F	1 7/16"	47.6	121	136	166	
SY 1.7/16 WF		2,661.-	SY 507 M	YEL 207-107-2F	1 7/16"	47.6	119	133	160	
SYJ 1.1/2 TF	UCP 208-1.1/2"	1,235.-	SYJ 508	YAR 208-108-2F	1 1/2"	49.2	127	146	177	
SY 1.5/8 TF	UCP 209-1.5/18"	1,785.-	SY 509 M	YAR 209-110-2F	1 5/8"	54.0	135	152	187	
SY 1.11/16 TF	UCP 209-1.11/16"	1,785.-	SY 509 M	YAR 209-111-2F	1 11/16"	54.0	135	152	187	
SY 1.3/4 TF	UCP 209-1.3/4"	1,785.-	SY 509 M	YAR 209-112-2F	1 3/4"	54.0	135	152	187	
SY 1.15/16 FM		2,771.-	SY 510 M	YET 210-115	1 15/16"	57.2	149	165	203	
SY 1.15/16 TF	UCP 210-1.15/16"	2,161.-	SY 510 M	YAR 210-115-2F	1 15/16"	57.2	149	165	203	
SY 2. FM		-	SY 511 M	YET 211-200	2"	63.5	162	181	219	
SYJ 2. TF	UCP 211-2"	2,748.-	SYJ 511 M	YAR 211-200-2F	2"	63.5	162	181	219	
SY 2.3/16 FM		-	SY 511 M	YET 211-203	2 3/16"	63.5	162	181	219	
SY 2.3/16 TF	UCP 211-2.3/16"	2,518.-	SY 511 M	YAR 211-203-2F	2 3/16"	63.5	162	181	219	
SY 2.1/4 TF	UCP 212-2.1/4"	3,328.-	SY 512 M	YAR 212-204-2F	2 1/4"	69.9	179	202	240	
SY 2.7/16 TF	UCP 213-2.7/16"	3,602.-	SY 512 M	YAR 212-207-2F	2 7/16"	69.9	179	202	240	
SY 2.1/2 TF	UCP 213-2.1/2"	3,751.-	SY 513 M	YAR 213-208-2F	2 1/2"	76.2	190	216	257	

หมายเหตุ:

- 1) สำหรับรายการที่ไม่มีราคาสินค้าแสดงไว้ในสมุดรายนี้อ กรุณาสอบถามราคาจาก บริษัท เอส เค เอฟ (ประเทศไทย) จำกัด หรือจากผู้แทนจำหน่ายอย่างเป็นทางการของ SKF
- 2) SKF ยังมีผลิตภัณฑ์อีกมากมายที่ไม่สามารถระบุไว้ในสมุดรายนี้อได้หมด หากท่านต้องการทราบรายละเอียด ขนาด และชนิดของสินค้า กรุณาติดต่อสอบถามได้ที่ บริษัท เอส เค เอฟ (ประเทศไทย) จำกัด หรือจากผู้แทนจำหน่ายอย่างเป็นทางการของ SKF

รหัสสินค้า	Japanese No.	ราคาตัวละ	ประกอบด้วย		ขนาด					
			เสื้อเบอร์	ตลับลูกปืนเบอร์	d (มม.)	H1 (มม.)	J min (มม.)	J max (มม.)	L (มม.)	
SY, SYJ (ขนาดเป็นมิลลิเมตร)										
SY 12 TF	UCP 201	1,181.-	SY 503 M	YAR 203-2F	12	30.2	88	106	127	
SY 15 TF	UCP 202	1,119.-	SY 503 M	YAR 203-2F	15	30.2	88	106	127	
SY 17 TF	UCP 203	1,119.-	SY 503 M	YAR 203-2F	17	30.2	88	106	127	
SY 20 FM		1,163.-	SY 504 M	YET 204	20	33.3	88	106	127	
SY 20 TF	UCP 204	800.-	SY 504	YAR 204-2F	20	33.3	88	106	127	
SY 20 WF		-	SY 504 M	YEL 204-2F	20	33.3	88	106	127	
SY 25 FM		1,273.-	SY 505 M	YET 205	25	36.5	94	110	130	
SY 25 TF	UCP 205	893.-	SY 505	YAR 205-2F	25	36.5	93	112	133	
SY 25 WF		-	SY 505 M	YEL 205-2F	25	36.5	94	110	130	
SY 30 FM		1,544.-	SY 506 M	YET 206	30	42.9	108	127	152	
SY 30 TF	UCP 206	1,025.-	SY 506	YAR 206-2F	30	42.9	110	126	153	
SY 30 WF		-	SY 506 M	YEL 206-2F	30	42.9	108	127	152	
SY 35 FM		1,647.-	SY 507 M	YET 207	35	47.6	119	133	160	
SY 35 TF	UCP 207	1,278.-	SY 507	YAR 207-2F	35	47.6	121	136	166	
SY 35 WF		-	SY 507 M	YEL 207-2F	35	47.6	119	133	160	
SY 40 FM		2,059.-	SY 508 M	YET 208	40	49.2	125	146	175	
SY 40 TF	UCP 208	1,523.-	SY 508	YAR 208-2F	40	49.2	127	146	177	
SY 40 WF		2,964.-	SY 508 M	YEL 208-2F	40	49.2	125	146	175	
SY 45 FM		2,391.-	SY 509 M	YET 209	45	54.0	135	152	187	
SY 45 TF	UCP 209	1,785.-	SY 509 M	YAR 209-2F	45	54.0	135	152	187	
SY 45 WF	UCP 209	1,700.-	SY 509	YAR 209-2F	45	54.0	137	150	190	
SY 45 WF		-	SY 509 M	YEL 209-2F	45	54.0	135	152	187	
SY 50 FM		2,771.-	SY 510 M	YET 210	50	57.2	149	165	203	
SY 50 TF	UCP 210	1,853.-	SY 510 M	YAR 210-2F	50	57.2	151	164	206	
SY 50 TR	UCP 210/L-III	-	SY 510 M	YAR 210-2RF	50	57.2	149	165	203	
SY 50 WF		-	SY 510 M	YEL 210-2F	50	57.2	149	165	203	
SY 55 FM		3,507.-	SY 511 M	YET 211	55	63.5	162	181	219	
SY 55 TF	UCP 211	2,727.-	SY 511 M	YAR 211-2F	55	63.5	162	181	219	
SY 55 TF	UCP 211	2,727.-	SY 511	YAR 211-2F	55	63.5	164	179	219	
SY 55 WF		-	SY 510 M	YEL 211-2F	55	63.5	162	181	219	
SY 60 TF	UCP 212	3,602.-	SY 512 M	YAR 212-2F	60	69.9	179	202	240	
SY 60 TF	UCP 211	3,122.-	SY 512	YAR 212-2F	60	69.8	179	198	241	
SY 60 TR	UCP 212/L-III	-	SY 512 M	YAR 212-2RF	60	69.9	179	202	240	
SY 60 WF		5,485.-	SY 512 M	YEL 212-2F	60	69.9	179	202	240	
SY 65 TF	UCP 213	4,290.-	SY 513 M	YAR 213-2F	65	76.2	190	216	257	
SY 65 TF	UCP 213	3,841.-	SY 513	YAR 213-2F	65	76.2	193	213	265	
SY 70 TF	UCP 214	6,464.-	SY 514	YAR 214-2F	70	79.4	202	218	260	
SY 75 TF	UCP 215	7,904.-	SY 515	YAR 215-2F	75	82.5	209	255	275	
SY 80 TF	UCP 216	9,475.-	SY 516	YAR 216-2F	80	88.9	219	245	290	
SY 90 TF	UCP 218	12,768.-	SY 518	YAR 218-2F	90	101.6	253	271	327	
SY 100 TF	UCP 220	13,858.-	SY 520	YAR 220-2F	100	115.0	286	330	380	

หมายเหตุ:

- 1) สำหรับรายการที่ไม่มีราคาสินค้าแสดงไว้ในสมุดราคานี้ กรุณาสอบถามราคาจาก บริษัท เอส เค ออฟ (ประเทศไทย) จำกัด หรือจากผู้แทนจำหน่ายอย่างเป็นทางการของ SKF
- 2) SKF ยังมีผลิตภัณฑ์อีกมากมายที่ไม่สามารถระบุไว้ในสมุดราคาเล่มนี้ได้หมด หากท่านต้องการทราบรายละเอียด ขนาด และชนิดของสินค้า กรุณาติดต่อสอบถามได้ที่ บริษัท เอส เค ออฟ (ประเทศไทย) จำกัด หรือจากผู้แทนจำหน่ายอย่างเป็นทางการของ SKF

ชุดตลับลูกปืนวาย พร้อมเลื้อ แบบหน้าแปลนสี่เหลี่ยม

Y-BEARINGS FLANGED UNITS WITH CAST HOUSING

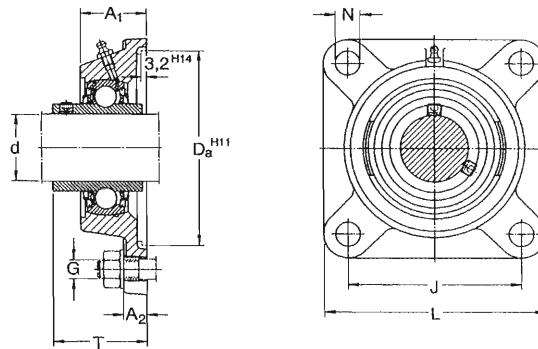

รหัสสินค้า	Japanese No.	ราคาตัวละ	ประกอบด้วย		ขนาด			
			เลื้อเบอร์	ตลับลูกปืนเบอร์	d (นิ้ว)	J (มม.)	L (มม.)	T (มม.)
FY (ขนาดเป็นนิ้ว)								
FY 5/8 TF	UCF 203-5/8"	1,119.-	FY 503 M	YAR 203-010-2F	5/8"	54.0	76	32.9
FY 3/4 TF	UCF 204-3/4"	933.-	FY 504 M	YAR 204-012-2F	3/4"	63.5	86	37.3
FY 7/8 TF	UCF 205-7/8"	950.-	FY 505 M	YAR 205-014-2F	7/8"	70.0	95	38.8
FY 15/16 TF	UCF 205-15/16"	950.-	FY 505 M	YAR 205-015-2F	15/16"	70.0	95	38.8
FY 1. TF	UCF 205-1"	950.-	FY 505 M	YAR 205-100-2F	1"	70.0	95	38.8
FY 1.1/8 TF	UCF 206-1.1/8"	1,195.-	FY 506 M	YAR 206-102-2F	1 1/8"	82.5	108	42.2
FY 1.3/16 TF	UCF 206-1.3/16"	1,195.-	FY 506 M	YAR 206-103-2F	1 3/16"	82.5	108	42.2
FY 1.1/4 TF	UCF 207-1.1/4"	1,359.-	FY 507 M	YAR 207-104-2F	1 1/4"	92.0	118	46.4
FY 1.3/8 TF	UCF 207-1.3/8"	1,359.-	FY 507 M	YAR 207-106-2F	1 3/8"	92.0	118	46.4
FY 1.7/16 TF	UCF 207-1.7/16"	1,359.-	FY 507 M	YAR 207-107-2F	1 7/16"	92.0	118	46.4
FY 1.1/2 TF	UCF 207-1.1/2"	1,621.-	FY 508 M	YAR 208-108-2F	1 1/2"	101.5	130	54.2
FY 1.5/8 TF	UCF 209-1.5/8"	1,785.-	FY 509 M	YAR 209-110-2F	1 5/8"	105.0	137	54.2
FY 1.11/16 TF	UCF 209-1.11/16"	1,785.-	FY 509 M	YAR 209-111-2F	1 11/16"	105.0	137	54.2
FY 1.3/4 TF	UCF 209-1.3/4"	1,785.-	FY 509 M	YAR 209-112-2F	1 3/4"	105.0	137	54.2
FY 1.15/16 TF	UCF 210-1.15/16"	2,161.-	FY 510 M	YAR 210-115-2F	1 15/16"	111.0	143	60.6
FY 2. FM		3,507.-	FY 511 M	YET 211-200	2"	130.0	162	67.4
FY 2. TF	UCF 211-2"	2,727.-	FY 511 M	YAR 211-200-2F	2"	130.0	162	64.4
FY 2.3/16 TF	UCF 211-2.3/16"	2,518.-	FY 511 M	YAR 211-203-2F	2 3/16"	130.0	162	64.4
FY 2.1/4 TF	UCF 212-2.1/4"	3,328.-	FY 512 M	YAR 212-204-2F	2"	143.0	175	73.7
FY 2.7/16 TF	UCF 212-2.7/16"	3,602.-	FY 512 M	YAR 212-207-2F	2 7/16"	143.0	175	73.7
FY 2.1/2 TF	UCF 213-2.1/2"	3,963.-	FY 513 M	YAR 213-208-2F	2 1/2"	149.5	187	73.7

หมายเหตุ:

- 1) สำหรับรายการที่ไม่มีราคาสินค้าแสดงไว้ในสมุดราคานี้ กรุณาสอบถามราคาจาก บริษัท เอส เค เอ็ฟ (ประเทศไทย) จำกัด หรือจากตัวแทนจำหน่ายอย่างเป็นทางการของ SKF
- 2) SKF ยังมีผลิตภัณฑ์อีกมากมายที่สามารถระบุไว้ในสมุดราคาฉบับนี้ได้หมด หากท่านต้องการทราบรายละเอียด ขนาด และชนิดของสินค้า กรุณาติดต่อสอบถามได้ที่ บริษัท เอส เค เอ็ฟ (ประเทศไทย) จำกัด หรือจากตัวแทนจำหน่ายอย่างเป็นทางการของ SKF

รหัสสินค้า	Japanese No.	ราคาตัวละ	ประกอบด้วย		ขนาด			
			เส้นเบอร์	ตลับลูกปืนเบอร์	d (มม.)	J (มม.)	L (มม.)	T (มม.)
FY (ขนาดเป็นมิลลิเมตร)								
FY 12 TF	UCF 203	1,181.-	FY 503 M	YAR 203/12-2F	12	54.0	76	32.9
FY 15 TF	UCF 203	1,119.-	FY 503 M	YAR 203/15-2F	15	54.0	76	32.9
FY 17 TF	UCF 203	1,119.-	FY 503 M	YAR 203-2F	17	54.0	76	32.9
FY 20 FM		1,163.-	FY 504 M	YET 204	20	63.5	86	42.5
FY 20 TF	UCF 204	851.-	FY 504 M	YAR 204-2F	20	63.5	86	37.3
FY 25 FM		1,273.-	FY 505 M	YET 205	25	70.0	95	42.5
FY 25 TF	UCF 205	950.-	FY 505 M	YAR 205-2F	25	70.0	95	38.8
FY 30 FM		1,544.-	FY 506 M	YET 206	30	82.5	108	46.7
FY 30 TF	UCF 206	1,195.-	FY 506 M	YAR 206-2F	30	82.5	108	42.2
FY 30 TR	UCF 206/L-III	-	FY 506 M	YAR 206-2RF	30	82.5	108	42.2
FY 35 FM		1,647.-	FY 507 M	YET 207	35	92.0	118	50.4
FY 35 TF	UCF 207	1,359.-	FY 507 M	YAR 207-2F	35	92.0	118	46.4
FY 35 TR	UCF 207/L-III	1,905.-	FY 507 M	YAR 207-2RF	35	92.0	118	46.4
FY 40 FM		2,059.-	FY 508 M	YET 208	40	101.5	130	56.7
FY 40 TF	UCF 208	1,621.-	FY 508 M	YAR 208-2F	40	101.5	130	54.2
FY 40 WF		-	FY 508 M	YEL 208-2F	40	101.5	130	58.9
FY 45 FM		2,391.-	FY 509 M	YET 209	45	105.0	137	56.7
FY 45 TF	UCF 209	1,785.-	FY 509 M	YAR 209-2F	45	105.0	137	54.2
FY 45 TR	UCF 209/L-III	-	FY 509 M	YAR 209-2RF	45	105.0	137	54.2
FY 50 FM		2,771.-	FY 510 M	YET 210	50	111.0	143	60.7
FY 50 TF	UCF 210	2,161.-	FY 510 M	YAR 210-2F	50	111.0	143	60.6
FY 50 TR	UCF 210/L-III	-	FY 510 M	YAR 210-2RF	50	111.0	143	60.6
FY 50 WF		-	FY 510 M	YEL 210-2F	50	111.0	143	66.1
FY 55 FM		-	FY 511 M	YET 211	55	130.0	162	67.4
FY 55 TF	UCF 211	2,727.-	FY 511 M	YAR 211-2F	55	130.0	162	64.4
FY 55 TR	UCF 211/L-III	-	FY 511 M	YAR 211-2RF	55	130.0	162	64.4
FY 55 WF		-	FY 511 M	YEL 211-2F	55	130.0	162	74.6
FY 60 TF	UCF 212	3,602.-	FY 512 M	YAR 212-2F	60	143.0	175	73.7
FY 60 TR	UCF 212/L-III	-	FY 512 M	YAR 212-2RF	60	143.0	175	73.7
FY 60 WF		-	FY 512 M	YEL 212-2F	60	143.0	175	80.8
FY 65 TF	UCF 213	4,290.-	FY 513 M	YAR 213-2F	65	149.5	187	73.7

หมายเหตุ:

- 1) สำหรับรายการที่ไม่มีราคาสินค้าแสดงไว้ในสมุดรายนี้นี้ กรุณาสอบถามราคาจาก บริษัท เอส เค เอฟ (ประเทศไทย) จำกัด หรือจากผู้นำจำหน่ายอย่างเป็นทางการของ SKF
- 2) SKF ยังมีผลิตภัณฑ์อีกมากมายที่ไม่สามารถระบุไว้ในสมุดรายนี้นี้ได้หมด หากท่านต้องการทราบรายละเอียด ขนาด และชนิดของสินค้า กรุณาติดต่อสอบถามได้ที่ บริษัท เอส เค เอฟ (ประเทศไทย) จำกัด หรือจากผู้นำจำหน่ายอย่างเป็นทางการของ SKF

ชุดตลับลูกปืนวายพร้อมเสื้อแบบหน้าแปลนรูปไข่

Y-BEARINGS FLANGED UNITS WITH CAST HOUSING

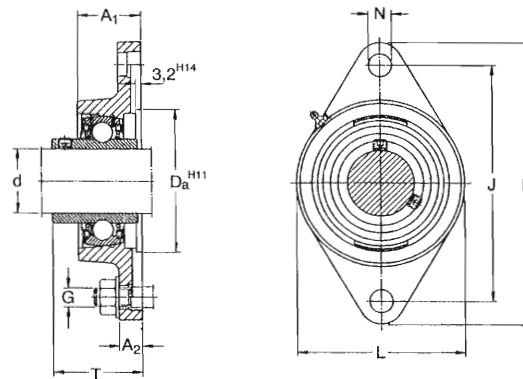

รหัสสินค้า	Japanese No.	ราคาตัวละ	ประกอบด้วย		ขนาด			
			เสื้อเบอร์	ตลับลูกปืนเบอร์	d	J (มม.)	L (มม.)	T (มม.)
<u>FYTB (ขนาด d เป็นนิ้ว)</u>								
FYTB 3/4 TF	UCFL 204-3/4"	892.-	FYTB 504 M	YAR 204-012-2F	3/4"	90.0	60.5	37.3
FYTB 1. TF	UCFL 205-1"	950.-	FYTB 505 M	YAR 205-100-2F	1"	99.0	70	38.8
FYTB 1.1/4 TF	UCFL 207-1.1/4"	1,424.-	FYTB 507 M	YAR 207-104-2F	1 1/4"	130.0	96	46.4
FYTB 1.1/2 TF	UCFL 208-1.1/2"	1,621.-	FYTB 508 M	YAR 208-108-2F	1 1/2"	143.5	102	54.2
FYTB 1.3/4 TF	UCFL 209-1.3/4"	1,870.-	FYTB 509 M	YAR 209-112-2F	1 3/4"	148.5	111	54.2
<u>FYTB (ขนาด d เป็นมิลลิเมตร)</u>								
FYTB 12 TF	UCFL 203	1,181.-	FYTB 503 M	YAR 203/12-2F	12	76.5	57	32.9
FYTB 15 FM		-	FYTB 503 M	YET 203/15	15	76.5	57	39.1
FYTB 15 TF	UCFL 203	1,119.-	FYTB 503 M	YAR 203/15-2F	15	76.5	57	32.9
FYTB 17 TF	UCFL 203	1,119.-	FYTB 503 M	YAR 203-2F	17	76.5	57	32.9
FYTB 20 FM		1,163.-	FYTB 504 M	YET 204	20	90.0	60.5	42.5
FYTB 20 TF	UCFL 204	851.-	FYTB 504 M	YAR 204-2F	20	90.0	60.5	37.3
FYTB 25 FM		1,273.-	FYTB 505 M	YET 205	25	99.0	70	42.5
FYTB 25 TF	UCFL 205	950.-	FYTB 505 M	YAR 205-2F	25	99.0	70	38.8
FYTB 25 WF		-	FYTB 505 M	YEL 205-2F	25	99.0	70	45.9
FYTB 30 FM		1,544.-	FYTB 506 M	YET 206	30	116.5	83	46.7
FYTB 30 TF	UCFL 206	1,195.-	FYTB 506 M	YAR 206-2F	30	116.5	83	42.2
FYTB 30 WF		-	FYTB 506 M	YEL 206-2F	30	116.5	83	50.1
FYTB 35 FM		1,647.-	FYTB 507 M	YET 207	35	130.0	96	50.4
FYTB 35 TF	UCFL 207	1,359.-	FYTB 507 M	YAR 207-2F	35	130.0	96	46.4
FYTB 40 FM		2,059.-	FYTB 508 M	YET 208	40	143.5	102	56.7
FYTB 40 TF	UCFL 208	1,621.-	FYTB 508 M	YAR 208-2F	40	143.5	102	54.2
FYTB 40 WF		2,964.-	FYTB 508 M	YEL 208-2F	40	143.5	102	58.9
FYTB 45 FM		2,391.-	FYTB 509 M	YET 209	45	148.5	111	56.7
FYTB 45 TF	UCFL 209	1,785.-	FYTB 509 M	YAR 209-2F	45	148.5	111	54.2
FYTB 45 WF		-	FYTB 509 M	YEL 209-2F	45	148.5	111	58.9
FYTB 50 FM		2,771.-	FYTB 510 M	YET 210	50	157.0	116	60.7
FYTB 50 TF	UCFL 210	2,161.-	FYTB 510 M	YAR 210-2F	50	157.0	116	60.6

หมายเหตุ:

- 1) สำหรับรายการที่ไม่มีราคาสินค้าแสดงไว้ในสมุดรายนี้อ กรุณาสอบถามราคาจาก บริษัท เอส เค เอฟ (ประเทศไทย) จำกัด หรือจากผู้แทนจำหน่ายอย่างเป็นทางการของ SKF
- 2) SKF ยังมีผลิตภัณฑ์อีกมากมายที่ไม่สามารถระบุไว้ในสมุดรายนี้อได้หมด หากท่านต้องการทราบรายละเอียด ขนาด และชนิดของสินค้า กรุณาติดต่อสอบถามได้ที่ บริษัท เอส เค เอฟ (ประเทศไทย) จำกัด หรือจากผู้แทนจำหน่ายอย่างเป็นทางการของ SKF

ชุดตลับลูกปืนวายเทค ชนิดพิเศษ ตัวเล็กรูปไข่ ทำด้วยไฟเบอร์กลาส เสริมใยเหล็ก

Y-TECH FLANGED UNITS WITH OVAL COMPOSITE HOUSING

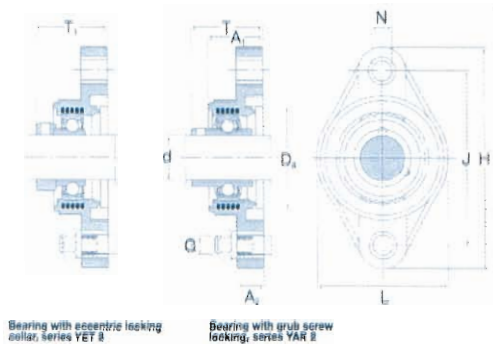

Bearing with eccentric locking collar, series YET 2

Bearing with grub screw locking, series YAR 2

รหัสสินค้า	ราคาตัวละ	ประกอบด้วย		ขนาดเป็นมิลลิเมตร			
		ล้อเบอร์	ตลับลูกปืนเบอร์	d	J	L	T
FYTBK							
FYTBK 20 TF	-	FYTBK 504	YAR 204-2F	20	90.0	60.5	37.3
FYTBK 20 TR	-	FYTBK 504	YAR 204-2RF	20	90.0	60.5	37.3
FYTBK 25 TF	-	FYTBK 505	YAR 205-2F	25	99.0	70	38.8
FYTBK 25 TR	-	FYTBK 505	YAR 205-2RF	25	99.0	70	38.8
FYTBK 30 TF	-	FYTBK 506	YAR 206-2F	30	116.5	83	42.2
FYTBK 30 TR	-	FYTBK 506	YAR 206-2RF	30	116.5	83	42.2
FYTBK 35 TR	-	FYTBK 507	YAR 207-2RF	35	130.0	96	46.4



THAI-INTER
Electric Industries

หมายเหตุ:

- 1) สำหรับรายการที่ไม่มีราคาสินค้าแสดงไว้ในสมุดราคาควรรู้ กรุณาสอบถามราคาจาก บริษัท เอส เค เอฟ (ประเทศไทย) จำกัด หรือจากผู้แทนจำหน่ายอย่างเป็นทางการของ SKF
- 2) SKF ยังมีผลิตภัณฑ์อีกมากมายที่ไม่สามารถระบุไว้ในสมุดราคาเล่มนี้ได้หมด หากท่านต้องการทราบรายละเอียด ขนาด และชนิดของสินค้า กรุณาติดต่อสอบถามได้ที่ บริษัท เอส เค เอฟ (ประเทศไทย) จำกัด หรือจากผู้แทนจำหน่ายอย่างเป็นทางการของ SKF

ชุดตลับลูกปืนวายเทคอัพยูนิต ชนิดตัวเสื่อเหล็กหล่อ

Y-BEARING TAKE - UP UNITS WITH CAST HOUSING

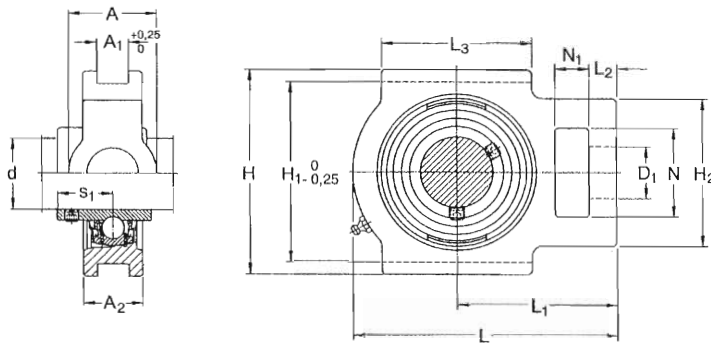

รหัสสินค้า	Japanese No.	ราคาตัวละ	ประกอบด้วย		ขนาด			
			เสื่อเบอร์	ตลับลูกปืนเบอร์	d	H ₁ (มม.)	L ₃ (มม.)	N (มม.)
TU (ขนาด d เป็นนิ้ว)								
TU 3/4 TF	UCT 204-3/4"	1,012.-	TU 504 M	YAR 204-012-2F	3/4"	76	54	32
TU 1. TF	UCT 205-1"	1,167.-	TU 505 M	YAR 205-100-2F	1"	76	52	33
TU 1.1/8 TF	UCT 206-1.1/8"	2,750.-	TU 506 M	YAR 206-102-2F	1 1/8"	76	52	33
TU 1.1/4 TF	UCT 207-1.1/4"	1,420.-	TU 507 M	YAR 207-104-2F	1 1/4"	89	64	38
TU 1.3/8 TF	UCT 207-1.3/8"	1,578.-	TU 507 M	YAR 207-106-2F	1 3/8"	89	64	38
TU 1.7/16 TF	UCT 207-1.7/16"	1,578.-	TU 507 M	YAR 207-107-2F	1 7/16"	89	64	38
TU 1.1/2 TF	UCT 208-1.1/2"	1,939.-	TU 508 M	YAR 208-108-2F	1 1/2"	101	83	50
TU 1.3/4 TF	UCT 209-1.3/4"	2,230.-	TU 509 M	YAR 209-112-2F	1 3/4"	101	83	49
TU 1.15/16 TF	UCT 210-1.15/16"	2,522.-	TU 510 M	YAR 210-115-2F	1 15/16"	101	86	49
TU 2. TF	UCT 211-2"	3,414.-	TU 511 M	YAR 211-200-2F	2"	130	95	64
TU (ขนาด d เป็นมิลลิเมตร)								
TU 20 TF	UCT 204	1,012.-	TU 504 M	YAR 204-2F	20	76	54	32
TU 25 TF	UCT 205	1,167.-	TU 505 M	YAR 205-2F	25	76	52	33
TU 30 FM		1,946.-	TU 506 M	YET 206	30	89	57	37
TU 30 TF	UCT 206	1,355.-	TU 506 M	YAR 206-2F	30	89	57	37
TU 35 FM		2,288.-	TU 507 M	YET 207	35	89	64	38
TU 35 TF	UCT 207	1,578.-	TU 507 M	YAR 207-2F	35	89	64	38
TU 40 FM		2,707.-	TU 508 M	YET 208	40	101	83	50
TU 40 TF	UCT 208	1,939.-	TU 508 M	YAR 208-2F	40	101	83	50
TU 45 FM		3,174.-	TU 509 M	YET 209	45	101	83	49
TU 45 TF	UCT 209	2,230.-	TU 509 M	YAR 209-2F	45	101	83	49
TU 50 FM		2,694.-	TU 510 M	YET 210	50	101	86	49
TU 50 TF	UCT 210	2,522.-	TU 510 M	YAR 210-2F	50	101	86	49
TU 55 FM		3,298.-	TU 511 M	YET 211	55	130	95	64
TU 55 TF	UCT 211	3,414.-	TU 511 M	YAR 211-2F	55	130	95	64

หมายเหตุ:

- 1) สำหรับรายการที่ไม่มีราคาสินค้าแสดงไว้ในสมุดราคานี้ กรุณาสอบถามราคาจาก บริษัท เอส เค เอพ (ประเทศไทย) จำกัด หรือจากผู้แทนจำหน่ายอย่างเป็นทางการของ SKF
- 2) SKF ยังมีผลิตภัณฑ์อีกมากมายที่ไม่สามารถระบุไว้ในสมุดราคาเล่มนี้ได้ทั้งหมด หากท่านต้องการทราบรายละเอียด ขนาด และชนิดของสินค้า กรุณาติดต่อสอบถามได้ที่ บริษัท เอส เค เอพ (ประเทศไทย) จำกัด หรือจากผู้แทนจำหน่ายอย่างเป็นทางการของ SKF

ชุดตลับลูกปืนวายรูเฉียง

Y-BEARING UNITS - TAPER BORE

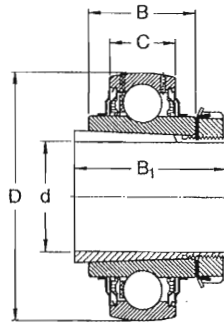

รหัสสินค้า	Japanese No.	ราคาตัวละ	ประกอบด้วย		ขนาดเป็นมิลลิเมตร					
			เสื้อเบอร์	ตลับลูกปืนเบอร์	d	H ₁	J min	J max	L	
SYJ ... KF										
SYJ 25 KF	UKP 205	908.-	SYJ 505	YSA 205-2FK	20	36.5	93	112	133	
SYJ 30 KF	UKP 206	1,123.-	SYJ 506	YSA 206-2FK	25	42.9	110	126	153	
SYJ 35 KF	UKP 207	1,308.-	SYJ 507	YSA 207-2FK	30	47.6	121	136	166	
SYJ 40 KF	UKP 208	1,555.-	SYJ 508	YSA 208-2FK	35	49.2	127	146	177	
SYJ 45 KF	UKP 209	1,768.-	SYJ 509	YSA 209-2FK	40	54.0	137	150	190	
SYJ 50 KF	UKP 210	2,113.-	SYJ 510	YSA 210-2FK	45	57.2	151	164	206	
SYJ 55 KF	UKP 211	2,625.-	SYJ 511	YSA 211-2FK	50	63.5	164	179	219	
SYJ 60 KF	UKP 212	3,702.-	SYJ 512	YSA 212-2FK	55	69.8	179	198	241	
SYJ 65 KF	UKP 213	3,926.-	SYJ 513	YSA 213-2FK	60	76.2	193	213	265	

หมายเหตุ:

- 1) สำหรับรายการที่ไม่มีราคาสินค้าแสดงไว้ในสมุดรายนี้อ กรุณาสอบถามราคาจาก บริษัท เอส เค เอฟ (ประเทศไทย) จำกัด หรือจากผู้แทนจำหน่ายอย่างเป็นทางการของ SKF
- 2) SKF ยังมีผลิตภัณฑ์อีกมากมายที่ไม่สามารถระบุไว้ในสมุดรายนี้อได้หมด หากท่านต้องการทราบรายละเอียด ขนาด และชนิดของสินค้า กรุณาติดต่อสอบถามได้ที่ บริษัท เอส เค เอฟ (ประเทศไทย) จำกัด หรือจากผู้แทนจำหน่ายอย่างเป็นทางการของ SKF